

Der neue STEYR TERRUS CVT mit bis zu 300 PS

# IMMER IN VERBINDUNG IMMER **EINEN SCHRITT VORAUSS**



*Worauf du dich verlassen kannst.*

**STEYR**  
TRAKTOREN

# HERGESTELLT IN ÖSTERREICH

Unsere Ingenieure haben Außergewöhnliches geleistet, um einen Traktor zu bauen, der das Zeug dazu hat, Gewaltiges zu leisten.

## Das Ergebnis: der TERRUS CVT, das neue Flaggschiff von STEYR!

Drei Modelle, ausgestattet mit hocheffizienten und zuverlässigen Motoren und einer Leistung von 250, 271 bzw. 300 PS stehen zur Auswahl. Durch sein ideales Leistungsgewicht ist der TERRUS CVT sowohl für schnelle Transportaufgaben als auch für den schweren Feldeinsatz prädestiniert. Unser Stärkster hat aber auch noch andere Talente – nämlich seinen überragenden Komfort: Eine gefederte Vorderachse sowie eine luxuriöse und besonders leise Kabine sorgen für ein entspanntes, ermüdungsfreies Arbeiten. Ebenfalls mit an Bord: die allerneuesten Technologien wie S-TECH Präzisionslandtechnik, S-GUIDE automatisches Lenksystem, S-TURN II automatisches Wenden, ISOBUS III und Easy-Tronic II Vorgewendemanagement sowie S-FLEET Telematik Lösungen.

» **Allen voraus. Hergestellt in Österreich.**



10 – 11

**Motor**

---

14 – 15

**Fronthubwerk**

---

20 – 25

**Kabine**

---

30 – 31

**Sicherheit**

---

42 – 43

**Über STEYR**

---

46 – 47

**STEYR Service**

---

12 – 13

**Getriebe**

---

16 – 17

**Heckhubwerk**

---

28 – 29

**Antriebsstrang**

---

34 – 39

**S-TECH und S-FLEET**

---

44 – 45

**Nachhaltigkeit**

---

48 – 49

**Wartung**

---

# TERRUS CVT **CONNECTED** IN JEDER HINSICHT



Niedriger Geräuschpegel von 66 dB (A) für ein stressfreies Arbeiten und Telefonieren per Freisprecheinrichtung



Bis zu 24 LED Arbeitsscheinwerfer für perfekte 360°-Ausleuchtung



Ergonomische Bedienung durch die Multicontroller III-Armlehne



Dual-Motion-Fahrersitz, Kabinenfederung und Vorderachsfederung für mehr Komfort



Kraftvolle, sparsame und umweltfreundliche 6-Zylinder-Motoren mit 250 bis 300 PS erfüllen die Abgasstufe V.



S-TRONIC wurde weiterentwickelt und bietet anpassbare Steuerfunktionen.



S-Control™ CVT: stufenloses Getriebe mit höchstem mechanischen Wirkungsgrad



50 km/h schon bei Kraftstoff sparenden 1.550 U/min



Aktive Stillstandsregelung zum Halten am Berg ohne Bremse



Vorgewende Management Easy-Tronic II zur Automatisierung von Arbeitsabläufen zeit- und wegabhängig



4 Zapfwellengeschwindigkeiten hinten und 2 vorne, jeweils mit Powermodus oder Treibstoff sparenden ECO-Modus-Umdrehungen



Maximale Hubkraft hinten bis zu 11.058 kg und vorne 6.016 kg



Das patentierte Anhängerbremssystem S-Brake stellt für den Fahrer einen großen Fortschritt in der Sicherheit des Traktors dar.



QuickTurn II : Voller Lenkeinschlag bei minimaler Lenkbewegung



Doppelbereifung vorne und hinten sowie die neuesten IF- und VF Reifentechnologien sind für den TERRUS CVT erhältlich.



Der TERRUS CVT unterstützt ISOBUS II und ISOBUS III.



S-TECH Präzisionslandtechnik: vollautomatisches Wenden mit S-GUIDE und S-TURN II



S-FLEET ermöglicht es Ihnen, Ihren Betrieb, Fuhrpark und Daten per Fernzugriff zu überwachen und zu verwalten



# TERRUS CVT

## ALL INCLUSIVE

### Gut ausgerüstet

Der TERRUS CVT ist in drei Ausstattungsvarianten erhältlich, die für Komfort sorgen. „Custom“ für den A-la-Carte-Ansatz sowie „Evolution“ und „Excellence“ zur komfortablen Konfiguration der besten TERRUS CVT Optionen. Sie können schnell die Funktionen auswählen, die für Sie wichtig sind.

Die Ausstattungspakete können von STEYR ohne vorherige Ankündigung geändert werden. Bitte wenden Sie sich an Ihren Händler vor Ort, um die aktuelle Konfiguration zu erfahren.

## Evolution

### Die Evolution in Komfort und Leistung für den Kunden.

Das Fronthubwerk ist beim Ausstattungspaket "Evolution" serienmäßig und ermöglicht das schnelle Aufnehmen von Ballastoptionen und jeglichen Frontanbaugeräten.



### » FAKTEN

- ▶ Elektrohydraulische Zusatzsteuergeräte und leistungsstarke Hydraulikpumpe (165 l/min bzw. 220 l/min optional)
- ▶ Zapfwelle mit 4 Drehzahlen
- ▶ Elektronische Parksperre serienmäßig
- ▶ STEYR Deluxe oder Active Luxury Kabinenoptionen mit Klimaanlage, Beifahrersitz und Federung
- ▶ Vorderachsfederung serienmäßig
- ▶ Intuitiver Infomat 1200 Touchscreen-Monitor
- ▶ Joystick mit erweiterter Funktionalität serienmäßig
- ▶ Easy Tronic II (erweitertes Vorgewendemanagement) und STEYR S-GUIDE Lenkautomatik optional erhältlich
- ▶ ISOBUS Klasse II oder III optional erhältlich

## Excellence

### Spitzenleistung und überlegener Fahrerkomfort

Die STEYR-Kabinenfederung ist bei Excellence serienmäßig und bietet ein außergewöhnliches Komforterlebnis.

Ermüdungserscheinungen werden an langen Tagen auf dem Feld und auf der Straße reduziert.



### » FAKTEN

- ▶ Leistungsstarke Hydraulikpumpe (165 l/min bzw. 220 l/min optional)
- ▶ Zapfwelle mit 4 Drehzahlen
- ▶ Elektronische Parksperre serienmäßig
- ▶ STEYR Deluxe oder Active Luxury Kabinenoptionen mit Klimaanlage, Beifahrersitz und Federung
- ▶ Premium-Lautsprecher serienmäßig
- ▶ Vorderachsfederung serienmäßig
- ▶ Intuitiver Infomat 1200 Touchscreen-Monitor
- ▶ Joystick mit erweiterter Funktionalität serienmäßig
- ▶ Easy Tronic II (erweitertes Vorgewendemanagement) und STEYR S-GUIDE Lenkautomatik optional erhältlich
- ▶ 5 elektrohydraulische Hecksteuergeräte serienmäßig
- ▶ Power Beyond serienmäßig
- ▶ ISOBUS Klasse II oder III optional erhältlich





# DIE POWER, DIE IHR UNTERNEHMEN **VORANBRINGT**

FPT HI-eSCR2 Motor und S-Control™ CVT:  
eine Kombination aus perfekten Partnern  
für den Antrieb von Anbaugeräten vorne und  
hinten

» Bringt gewaltige Leistung – der neue TERRUS CVT.



# STARKE LEISTUNG, **NIEDRIGER** VERBRAUCH

## Turbogeladene Sechszylinder- Power

Höchst intelligent genutzte Leistung. Die Motoren in den TERRUS CVT Modellen sind die besten ihrer Klasse. Hier gehen Wirtschaftlichkeit, Produktivität, Umweltfreundlichkeit und hochmodernes Energiemanagement eine perfekte Symbiose ein. Durch das einzigartige Abgasnachbehandlungssystem HI-eSCR2 wird der Kraftstoffverbrauch optimiert und die Leistung und das Ansprechverhalten des Motors verbessert. Durch die optimale Einspritzzeit ohne Abgasrückführung werden weder der Motor noch das Kühlsystem überlastet. Das macht Wartungsintervalle von 750 Stunden zur Realität.

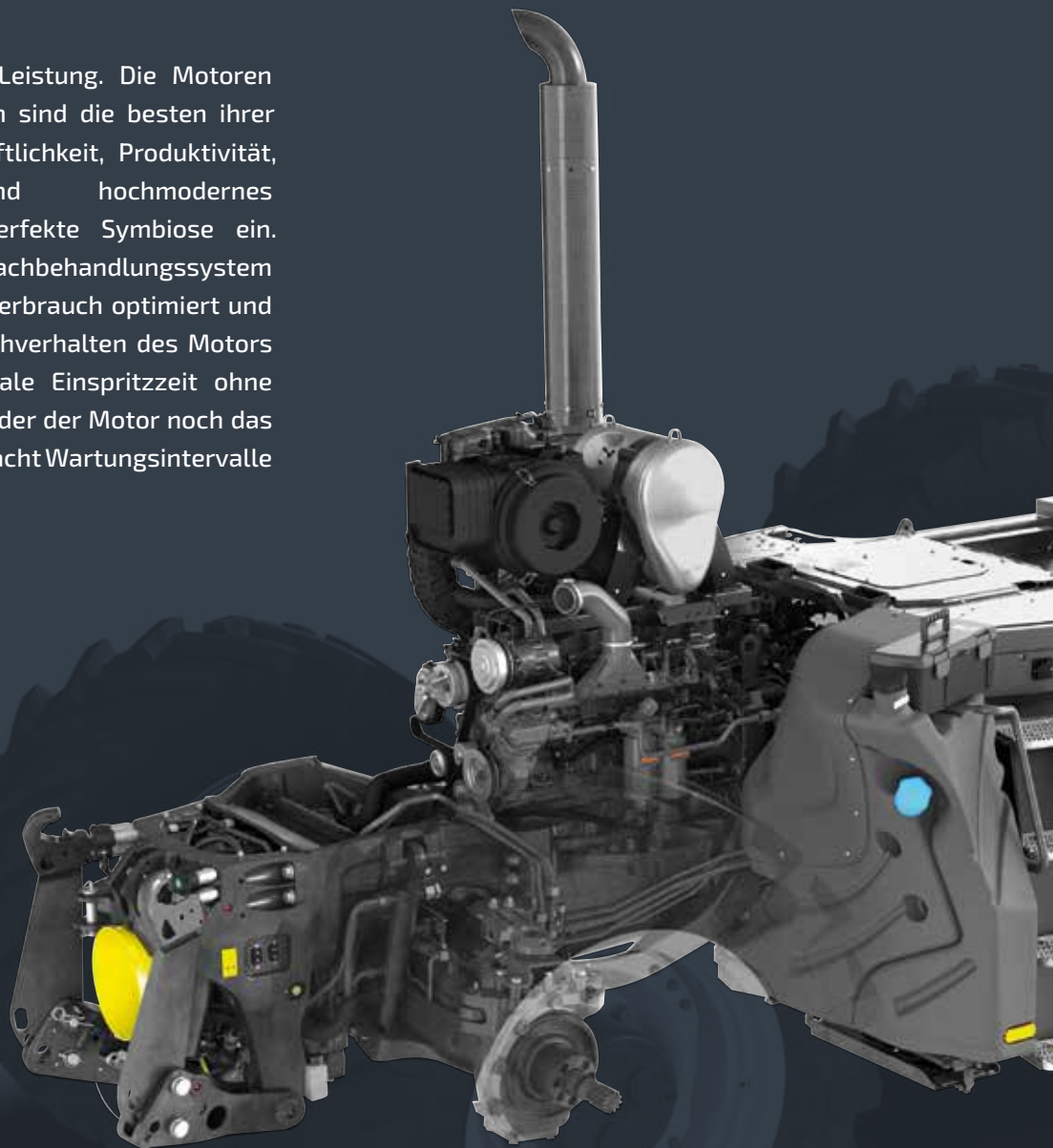

## ECO DRIVE

Der geteilte Handgashebel ermöglicht die individuelle Einstellung der minimalen und maximalen Motordrehzahl, sowie der Motordrückung. Dadurch wird die Fahrzeugcharakteristik an die jeweilige Aufgabe angepasst und der Kraftstoffverbrauch minimiert.

### 1 POWER-MODUS – ZUG- UND TRANSPORTARBEITEN

Das volle Potenzial des Motors steht zur Verfügung.

### 2 ECO-MODUS – WIRTSCHAFTLICHKEIT BEI ZUG- UND TRANSPORTARBEITEN

Mit dem rechten Gashebel können Sie die Maximaldrehzahl des Motors begrenzen, um Kraftstoff zu sparen.

### 3 PTO-MODUS

Mit dem linken Gashebel stellen Sie die gewünschte Motordrehzahl (Zapfwellendrehzahl) ein. Der rechte Gashebel bestimmt die Motordrehzahl, bis zu der der Motor abgeregelt werden kann, bevor das Getriebe die Fahrgeschwindigkeit reduziert.

#### » FAKTEN

- ▶ 6-Zylinder-Motoren mit Turbolader und Ladeluftkühler
- ▶ 6,7 Liter Hubraum
- ▶ Nennleistung: 250 - 300 PS  
Max. Motorleistung: 273 - 313 PS
- ▶ Hohes maximales Drehmoment mit bis zu 1.282 Nm
- ▶ HI-eSCR2-Technologie von FPT erfüllt die Stufe V
- ▶ S-TRONIC Motor- und Getriebemanagement
- ▶ Motor ist voll kompatibel mit hydrobehandeltem Pflanzenöl (bzw. HVO Bio-Synthetik-Diesel)
- ▶ Bis zu 40% Drehmomentanstieg
- ▶ Längere Wartungsintervalle für den Motor (750 Stunden)
- ▶ Umkehrlüfter
- ▶ Motorstaubremsen
- ▶ Bis zu 630 Liter großer Kraftstofftank für lange Arbeitstage

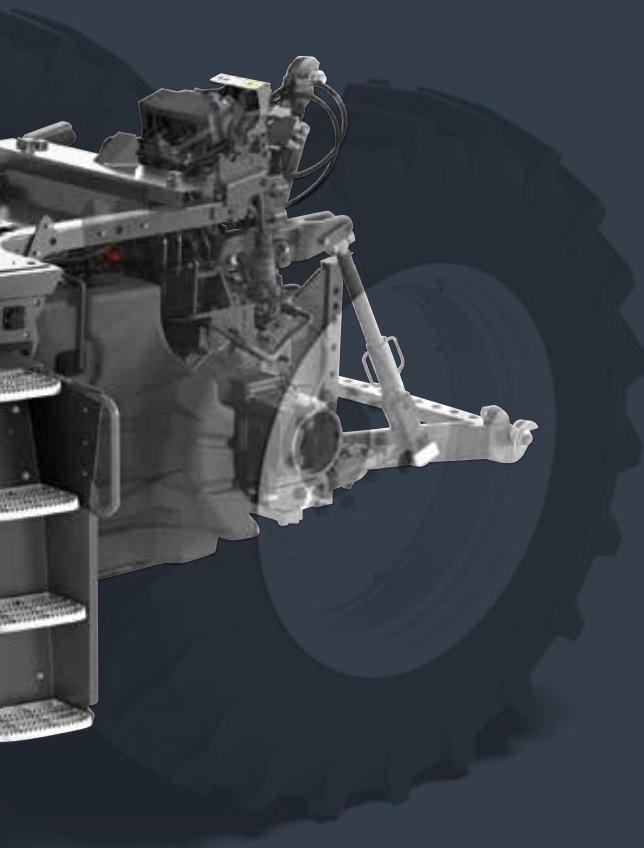

# VERTRAUEN IST GUT. **S-TRONIC** IST BESSER.

## S-Control™ CVT-Getriebe

Maximales Drehmoment bei minimalem Kraftstoffverbrauch, eine elektronische Steuerung, die noch schnellere Richtungswechsel erlaubt, und eine aktive Stillstandsregelung zum sicheren Anhalten an einer steilen Steigung: Das stufenlose S-Control™ CVT-Getriebe ist führend in Fahrkomfort und Effizienz.



### » FAKTEN

- ▶ Stufenlos von 0 bis 50 km/h
- ▶ 40 oder 50 km/h bei reduzierter Motordrehzahl
- ▶ Vier Punkte mit 100% mechanischem Wirkungsgrad
- ▶ Aktive Stillstandsregelung
- ▶ DKT – Doppelkupplungstechnologie
- ▶ Kick-Down-Funktion
- ▶ S-TRONIC Motor- und Getriebemanagement
- ▶ CVT individuelle Dynamik
  - Beschleunigung / Verzögerung
  - Wendeschaltgeschwindigkeit
  - Fahrpedalverhalten
  - Drehmomentverhalten des Motors



### **S-TRONIC individuelle Einstellungen**

Konfigurieren Sie die Einstellungen des S-Control™ CVT-Getriebes individuell für Ihren Einsatz.

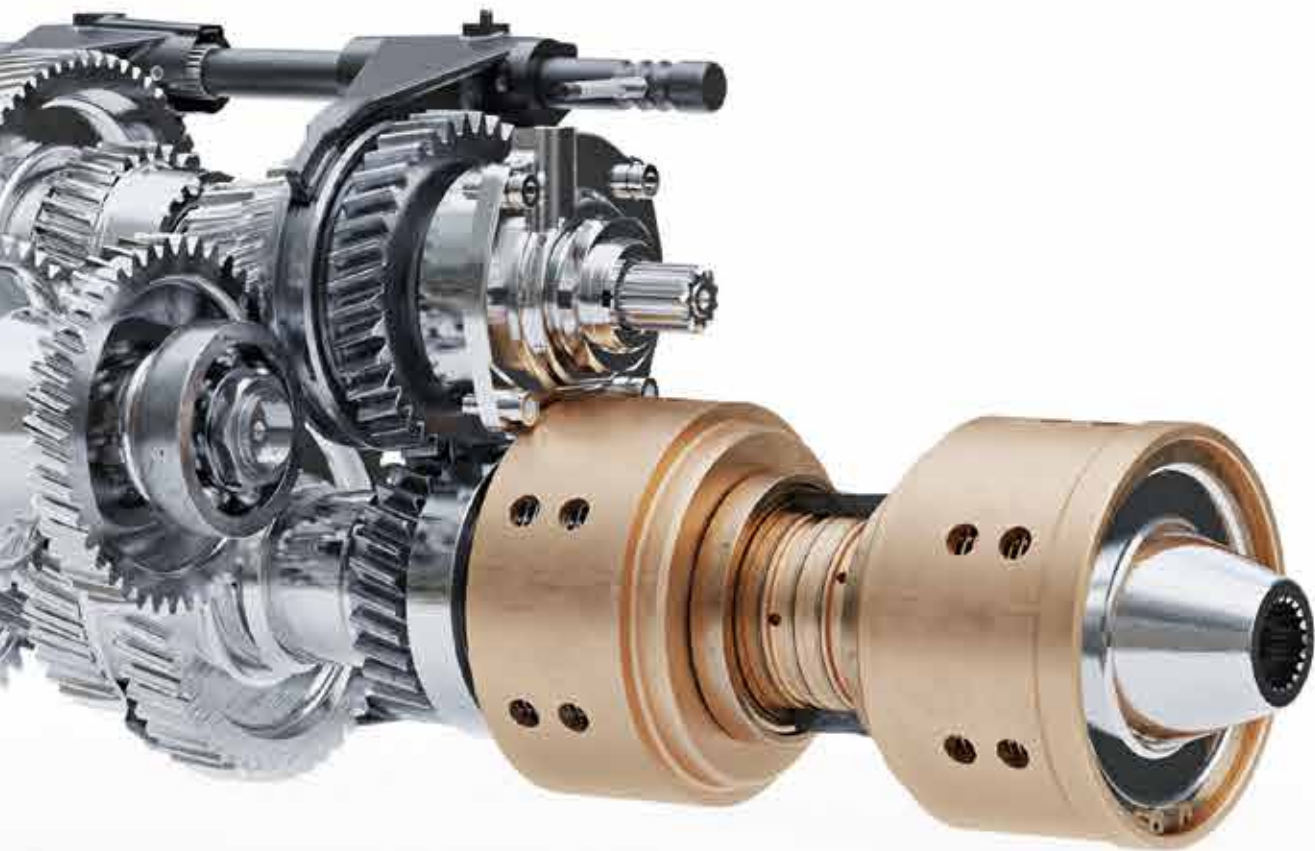

# IMMER DIE NASE **VORNE** BEI HUBWERK/ZAPFWELLE

## Voll integriert

Das STEYR Fronthubwerk hat eine Hubkraft von 6.016 kg für die größten Frontanbaugeräte. Die optionale 2-fach Frontzapfwelle bietet Drehzahlen von 1.000 und 1.000E. Diese werden bei einer Motordrehzahl von 1.886 U/min, dem optimalen Leistungsbereich, und bei 1.585 U/min für beste Effizienz erreicht.

Der Anbau eines Anbaugerätes wird durch leicht zugängliche Zusatzsteuergeräte-Schalter sicherer und einfacher, und die optionale Kamera bietet einen Blick innerhalb der Kabine auf das Anbaugerät bei der Arbeit.

## FRONTHUBWERK

---

- ▶ 6.016 kg maximale Hubkraft
- ▶ Siebenpolige Beleuchtung und 40-A-Steckdosen serienmäßig
- ▶ Zusatzsteuergeräte-Schalter für den Hubwerksbetrieb zur Unterstützung des sicheren Ankuppelns



### Leicht erreichbar

Externe Betätigung von Fronthubwerk, Frontzapfwelle und Front-Steuergerät





## FRONTZAPFWELLE

---

- ▶ Frontzapfwelle mit 2 Drehzahlen perfekt integriert
- ▶ 1.000/1.000E Frontzapfwelle
- ▶ Frontzapfwellenmanagement
- ▶ Progressiver Sanftanlauf
- ▶ Elektrohydraulische Zuschaltung unter Last

# SCHWERE ARBEIT? LEICHT GEMACHT!

## Immer in guten Händen

Das Load-Sensing-Hydrauliksystem des TERRUS CVT basiert auf einer Axialkolben-Verstellpumpe mit einer Ölfördermenge von bis zu 220 l/min. Bis zu 8 unabhängige Zusatzsteuergeräte können gleichzeitig mit Öl versorgt werden. Die Fördermenge und -dauer kann für jedes elektrische Zusatzsteuergerät individuell eingestellt werden. Dadurch wird ein hervorragendes Ansprechverhalten für alle angeschlossenen Geräte gewährleistet.

Oberlenker sind von Natur aus schwer – der Anschluss von Arbeitsgeräten wird durch eine verbesserte Oberlenkerbefestigung für bessere Stabilität erleichtert, während eine Positionsanzeige dem Bediener die Kontrolle vom Sitz aus ermöglicht. Die Heckzapfwelle ist serienmäßig mit allen 4 gängigen Drehzahlen ausgestattet.

## HECKHUBWERK

- ▶ Hubkraft bis zu 11.058 kg
- ▶ Verbesserte Oberlenkerbefestigung für bessere Stabilität und Positionsanzeige
- ▶ CCLS-Hydrauliksystem mit einer Pumpenförderleistung von bis zu 220 l/min
- ▶ Elektronische Hubwerksregelung (EHR)
- ▶ Ride Control – dynamische Schwingungsdämpfung
- ▶ Bis zu acht elektrohydraulische Zusatzsteuergeräte (fünf am Heck, drei mittig montiert)
- ▶ Power-Beyond-Anschluss
- ▶ Einfache Konfiguration über den Infomat 1200 Monitor
- ▶ Frei konfigurierbare Steuergerät-Bedienhebel



### Einfache Konfiguration

Über Schnellstasten gelangen Sie direkt in das Einstellungs Menü zur Konfiguration Ihrer Zusatzsteuergeräte.

### Einfache Steuerung

Konfigurierbare Zusatzsteuergerätehebel mit wechselnden Farben ermöglichen eine individuelle Belegung der Hecksteuergeräte.





## HECKZAPFWELLE

---

- ▶ Elektrohydraulische Zuschaltung unter Last
- ▶ Zapfwellenmanagement
- ▶ Progressiver Sanftanlauf
- ▶ Externe Bedienelemente an beiden hinteren Kotflügeln
- ▶ Zapfwellen-Drehzahlen: 540/540E/1.000/1.000E



# KONTROLLE UND KOMFORT BEI TAG UND NACHT HALTEN SIE AN DER **SPITZE**

Arbeiten Sie mit dem Komfort der Premiumklasse, mit innovativen Bedienelementen, mit denen Sie Ihren TERRUS CVT genau so bedienen können, wie es zu Ihnen und Ihrem Betrieb passt.

» Avantgardistisches Design, passend zu Ihrer Arbeit – der neue TERRUS CVT



# KEINE ANDERE KABINE BIETET SO VIEL **KOMFORT**

## Spitzenkomfort

Die schlanke Motorhaube bietet optimale Sicht auf den vorderen Arbeitsbereich. Auch hinten lässt der TERRUS CVT freie Sicht auf die Kupplungspunkte zum mühelosen Anbau von Arbeitsgeräten. Mit den großen, elektrisch verstell- und beheizbaren Teleskopspiegeln mit Weitwinkelseinsatz haben Sie auch breite Anbaugeräte im Blick.

## » FAKTEN

- ▶ 4-Säulen-Kabine
- ▶ Niedriger Geräuschpegel von nur 66 dB (A)
- ▶ Sonnenrollo an Front- und Heckscheibe
- ▶ Bis zu 24 leistungsstarke LED-Arbeitscheinwerfer
- ▶ Front- und Heckkameras für bessere Sicht beim Arbeiten mit Arbeitsgeräten



Die neue HVAC-Klimaanlage mit Druckbeaufschlagung verfügt über mehr Lüftungsöffnungen und Lamellen, um den Luftstrom um den Fahrer zu verstärken. Sie kann auch direkt über den Encoder oder die konfigurierbaren Tasten gesteuert werden.



## Sieht richtig gut aus. Bei Tag und Nacht.

Dank der Vier-Säulen-Panoramakabine mit ihren großen Glasflächen, der einteiligen Frontscheibe und der auf gute Sicht ausgelegten Dachkonstruktion hat der Fahrer des TERRUS CVT eine perfekte und uneingeschränkte Rundumsicht. Zusätzlich sind Front- und Heckkameras sowie eine Funkkamera verfügbar. Ein LED-Beleuchtungspaket sorgt auch bei Dunkelheit für beste Sicht. Der Kunde hat die Wahl zwischen vier, acht oder zehn LEDs in der Motorhaube, den vorderen Kabinenpfosten und den hinteren Kotflügeln des Traktors sowie 10 oder 14 LEDs im Kabinendach. Eine Lichtleistung von 2.000 oder 2.500 Lumen pro LED Scheinwerfer macht die Nacht zum Tag und sorgt für Genauigkeit, Effizienz und Sicherheit.



STEYR hat nützliche Funktionen in den Funkschlüssel integriert. Neben dem Ver- und Entriegeln der Kabine per Knopfdruck schützt der neue Funkschlüssel auch vor unbefugtem Zugriff und Diebstahl, da der Traktor ohne erkannten Schlüssel nicht startet.



### Der perfekte Arbeitsplatz

Die Kabine des TERRUS CVT bietet einen Arbeitsbereich, auf den Sie sich in allen Situationen voll verlassen können: Ein niedriger Geräuschpegel von nur 66 dB (A), ergonomische Sitz- und Lenkradeinstellungen, eine fein einstellbare automatische Klimaanlage, unsere Kabinenfederung, die aktive Vorderachse und der Dual-Motion-Fahrersitz sorgen für maximalen Komfort.

- ▶ Niedriger Geräuschpegel von nur 66 dB (A)
- ▶ Kabinenfederung
- ▶ Klimaanlage oder Klimatisierungsautomatik
- ▶ DAB-Radio mit Premium-Lautsprechern
- ▶ Freisprechmikrofon
- ▶ Tablet- und Handyhalterung mit Steckdosen
- ▶ Zahlreiche Staufächer



## DELUXE

---

- ▶ Dual-Motion-Fahrersitz mit dynamischem Dämpfungssystem
- ▶ Sitzheizung
- ▶ Drehbar gelagerte Kopfstütze
- ▶ Aktivkohleinsätze zur Feuchtigkeitsregulierung
- ▶ Lederlenkrad
- ▶ Bodenmatte



## ACTIVE LUXURY

---

Unterschiede zu Deluxe

- ▶ Maximo-Evolution-Ledersitz für Fahrer
- ▶ Sitzheizung und -kühlung
- ▶ Aktiv-Federung mit automatischer Einstellung
- ▶ Leder-Beifahrersitz

The image shows the interior of a tractor cabin. On the left, a digital display shows various gauges and a large 'P' for park. On the right, a larger tablet-style display shows a 'Tractor | Konfiguration' menu with settings for 'Hebel' (levers) 1 through 4. In the foreground, a control lever with a grid of buttons and orange accents is visible. The overall lighting is dim, highlighting the illuminated screens and controls.

# BEDIENEN SIE IHREN TERRUS CVT **GENAU** SO, WIE SIE ES WOLLEN

## Gut bedient

Sie und Ihre Mitarbeiter haben immer eine Menge zu tun. Deshalb haben wir uns Gedanken gemacht, wie wir Ihnen den Arbeitsalltag noch leichter machen können. Das Ergebnis ist die innovative Multicontroller III-Armlehne: Sie ermöglicht ein schnelles Umstellen der Einstellungen beim Fahrerwechsel oder beim Wechsel von Aufgaben und Einsatzorten. Von dieser Innovation soll jeder profitieren: Die Position der Armlehne kann horizontal und vertikal verstellt werden, um sie an jeden Fahrer anzupassen.





### Schnell einstellbar

Der Infomat 1200 Monitor ist um 52 Grad schwenkbar, damit Sie ihn genau in der gewünschten Position haben.

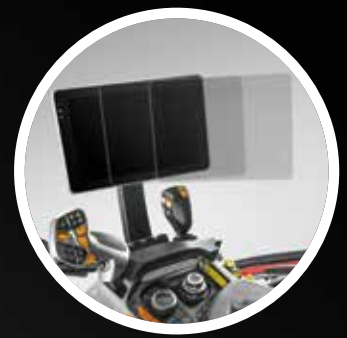

### Frei konfigurierbar

Der STEYR Multicontroller III verfügt über rekonfigurierbare Tasten, die über den Infomat 1200 Monitor zugewiesen werden können. So können Sie mehr Funktionen des TERRUS CVT und ISOBUS ergonomisch mit einer Hand steuern.



## » FAKTEN

- ▶ Infomat 1200: der integrierte Touchscreen-Farbmonitor
- ▶ Neuer A-Säulen-Farbmonitor
- ▶ Ergonomische Bedienung mit Multicontroller III
- ▶ Joystick und Hebel zur Steuerung von Zusatzsteuergeräten an Front und Heck
- ▶ Front- u. Heckzapfwellen-Schalter
- ▶ ICP – Intuitives Bedienfeld
- ▶ ECO-Drive™-Hebel
- ▶ Hydraulische Einstellungen
- ▶ ISOBUS AUX-N



# VON VOLLGAS BIS VOLLBREMSUNG: IMMER **VOLLE KONTROLLE**

Mit der Vorderachsfederung und einem fortschrittlichen Anhängerbremssystem sind Komfort und Sicherheit stets gewährleistet.

» Bereit für den Einsatz, um Höchstleistungen zu erbringen – der neue TERRUS CVT



# BEI SICHERHEIT UND KOMFORT **FÜHREND** AUF JEDEM GELÄNDE



## **Vorderachsfederung**

Sorgt für höheren Komfort, bessere Traktion und mehr Sicherheit.





#### **Breiter Aufnahmerahmen**

Erleichtert das Anschließen der Gelenkwelle an den Zapfwellenstummel.

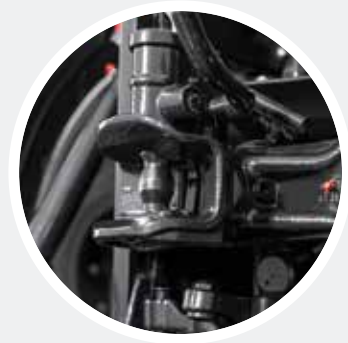

#### **Automatische Anhängerkupplung**

Die Anhängerkupplung wird per Fernbedienung von der Kabine aus geöffnet.



#### **Kugelkopfkupplung K80**

Ideal für den schweren Anhängerbetrieb

## **Perfekte Traktion**

Mit einem hervorragenden Leistungsgewicht und einem hohen zulässigen Gesamtgewicht überzeugen TERRUS CVT Traktoren auf dem Feld und auf der Straße. Das perfekte Zusammenspiel aller Komponenten sorgt für ein einzigartiges Fahrerlebnis einer neuen Generation.

## **» FAKTEN**

- ▶ Automatische Allrad- und Differenzialsperren-Steuerung
- ▶ Vorderachsfederung
- ▶ Verschiedene Anhängerzugvorrichtungen für unterschiedliche Transportaufgaben
- ▶ Reifen- und Felgenkombinationen für jeden Einsatz

# DAS **NONPLUSULTRA** AN SICHERHEIT BEIM ANHALTEN MIT HOHER GESCHWINDIGKEIT

## Vollkommen sicher

Die moderne Art, einen Traktor zu fahren. Die TERRUS CVT Baureihe bietet mit dem S-Brake System das umfassendste Bremssystem auf dem Markt. Alle Modelle sind mit Dual-Nassscheibenbremsen ausgestattet (4 Scheibenbremsen an der Hinterachse). Die verschleißfesteren HD-Bremsscheiben bieten eine längere Lebensdauer, insbesondere bei Schwertransporten. Das perfekte Zusammenspiel aller Komponenten sorgt für ein einzigartiges Fahrerlebnis einer neuen Generation.



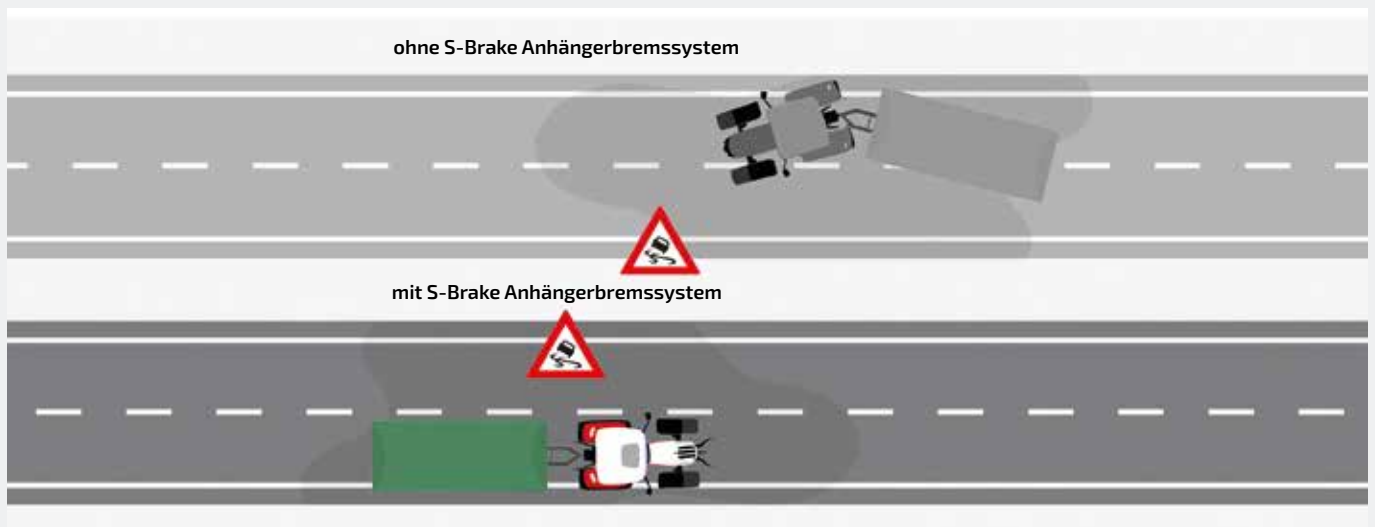

## Patentiertes Anhängerbremssystem

Mit S-Brake, dem fortschrittlichen Anhängerbremssystem, bremsen Sie auch in schwierigen Situationen sicher. Das patentierte System erkennt aktiv die aktuelle Fahrsituation und stabilisiert das Gespann beim Bremsen. Der Traktor und der Anhänger bleiben in einer Spur.

### » FAKTEN

- ▶ Allrad- und 4-Rad-Bremmung
- ▶ Elektronische Feststellbremse
- ▶ S-Brake Anhängerbremsanlage
- ▶ CTIS – Zentrale Reifenbefüllung optional





# PRÄZISIONSTECHNOLOGIE, DIE IHR UNTERNEHMEN **VORAN** BRINGT

S-TECH Precision Farming Technologie plus  
S-FLEET Telematik und Fernservice-Support

» Modernste Konnektivität für den Blick nach vorn – der neue TERRUS CVT





# DIE PRÄZISION, DIE IHNEN BEI DER ARBEIT DEN **VORSPRUNG** VERSCHAFFT

## Effizienter arbeiten mit STEYR S-TECH

Das Richtige für professionelle Landwirte und landwirtschaftliche Betriebe, denn GPS in Verbindung mit der flächendeckenden Abdeckung des RTK<sup>+</sup>-Netzwerks sorgt für präzise Positionsbestimmung und Lenkung. Das System garantiert eine zuverlässige Netzabdeckung und überbrückt mit der revolutionären X-FILL Technologie Signalverluste von bis zu 20 Minuten. Das bedeutet Feldarbeit mit einer Spur-zu-Spur-Genauigkeit von 1,5 Zentimetern. Damit entlastet S-TECH den Fahrer und senkt gleichzeitig die Betriebskosten. Oder um es einfach auszudrücken: S-TECH spart Zeit und Geld.

## Mit STEYR sind Sie immer in der richtigen Spur

Spurführung, Datenmanagement, integrierte Kommunikation zwischen Anbaugeräten und Traktor über ISOBUS und vieles mehr – der STEYR TERRUS CVT arbeitet nicht nur hart, er arbeitet auch präzise. Das steigert die Produktivität und Rentabilität ganz erheblich.

### S-TECH A1000 Empfänger

Der Empfänger nutzt GPS, Galileo, BeiDou und GLONASS zur Erhöhung der Betriebszeit in schwierigen Umgebungen.



### » FAKTEN

- ▶ Verschiedene Korrektursignale verfügbar (EGNOS, Range Point RTX, S-TECH 1, 2, 3 und S-TECH RTK+ Signale)
- ▶ Hochpräzises RTK\*-Signal als Option, mit Genauigkeitsstufen bis 1,5 cm
- ▶ X-FILL überbrückt RTK-Signalausfälle von bis zu 20 Minuten
- ▶ Infomat 1200 Monitor mit Touchscreen
- ▶ Kompatibel zu ISOBUS II und ISOBUS III
- ▶ S-GUIDE ist ein integriertes automatisches Lenksystem
- ▶ S-TURN II automatisiert das Wenden und den Start des Vorgewendemanagements Easy-Tronic II



# TECHNOLOGIE, DIE IHNEN BEI DER ARBEIT DEN **VORSPRUNG** VERSCHAFFT

## S-Fleet-Telematikkösungen

S-FLEET ermöglicht es Ihnen, Ihre Betriebs-/Flottenaktivitäten und Daten per Fernzugriff zu überwachen und zu verwalten. Auf diese Weise können Sie Ihre Leistung, Produktivität und Flexibilität optimieren. Effiziente Visualisierung Ihrer Maschinen ohne Leerzeit. Mit den stets verfügbaren Daten können Sie Ihre Aktivitäten erfolgreich managen - jederzeit und überall!

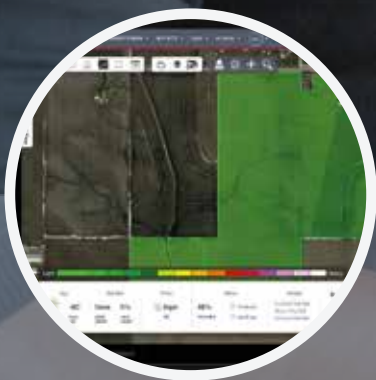

**Behalten Sie Ihren Betrieb im Blick.**  
Ernte- und Wetterüberwachung  
Betriebskontrolle in Echtzeit



**Behalten Sie Ihre Flotte im Blick.**  
Maschinenverfolgung und  
-überwachung  
Zeitgerechte Benachrichtigungen



**Behalten Sie Ihre Daten im Blick.**  
Gemeinsame Nutzung von Daten  
Verbinden mit 3rd-Party-Partnern

## » FAKTEN

- ▶ S-FLEET Telematiklösungen für maximale Produktivität
- ▶ Benutzerfreundliche Schnittstelle
- ▶ Zeitsparendes Management
- ▶ Datenvisualisierung zur Verbesserung der Entscheidungsfindung
- ▶ Effiziente Überwachung des Standorts Ihrer Ausrüstungen und Anzeige von Maschinenparametern in Echtzeit
- ▶ mySTEYR ist Ihre Anlaufstelle für STEYR Produktsupport
- ▶ Lösungen für gemischte Flotten
  - DataConnect
  - Agrirouter



**Behalten Sie alles im Blick.**

Laden Sie die mySTEYR App herunter und erhalten Sie Zugang zu S-FLEET.



# ALLEN **VORAUSS** AUCH AUF DEM VORGEWENDE

## Wende gut. Alles gut.

Das Easy-Tronic II Vorgewendemanagement ist so konzipiert, dass der Fahrer beim Wenden am Vorgewende und bei vielen anderen Kontrolltätigkeiten so weit wie möglich entlastet wird. Die S-TURN II Technologie sorgt in Kombination mit Easy-Tronic II für eine vollständige Automatisierung der Vorgewendearbeiten. Lenkvorgänge, der Wenderadius, die Geschwindigkeit und die Steuerung der Arbeitsgeräte werden am Vorgewende automatisiert und optimiert. Das führt zu mehr Effizienz und erhöhtem Komfort.



## EASY-TRONIC II UND S-TURN II

---

- ▶ Volle Automatisierung von Arbeitsabläufen
- ▶ Aufzeichnung und Programmierung im laufenden Betrieb oder im Stillstand möglich
- ▶ Programmierung möglich, abhängig von Zeit, Weg und Ereignisauslösung
- ▶ Abruf der Sequenzen über Multicontroller III, Infomat 1200 Monitor oder in der Armlehne
- ▶ S-TURN II wendet automatisch am Ende einer Fahrgasse
- ▶ Kompatibel zu ISOBUS Klasse II und III



## ISOBUS und TERRUS CVT

Sie können Anbaugeräte der ISOBUS Klasse II und III über den Infomat 1200 Monitor am TERRUS CVT steuern – das spart möglicherweise ein zweites Display in der Kabine. Mit ISOBUS Klasse III kann das Anbaugerät bestimmte Funktionen des TERRUS CVT steuern, wie z. B. die Fahrgeschwindigkeit und die Hydraulik, wodurch die Produktivität maximiert und ein gleichmäßiger Arbeitsablauf an langen Saisontagen gewährleistet wird.

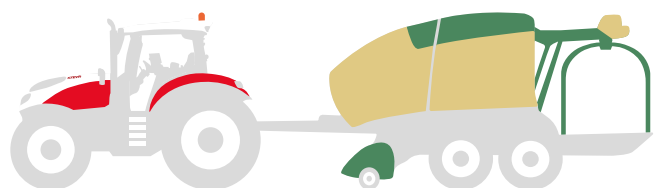





# IMMER FÜR SIE DA, DAMIT SIE **VORNE DRAN** SIND

Einfache Wartungs- und Instandhaltungsroutinen halten die Ausfallzeiten auf ein Minimum.

» Maximale Betriebszeit, minimale Servicekosten – der neue TERRUS CVT.



# DER **PARTNER**, AUF DEN SIE SICH VERLASSEN KÖNNEN

Seit mehr als 70 Jahren steht STEYR für Innovation, Zuverlässigkeit und Stabilität. Nicht nur in Österreich, sondern auch in vielen Teilen Europas. Gemeinsam mit Landwirten entwickelt, von Landwirten und für Landwirte gebaut, haben STEYR Traktoren einmal mehr die Landwirtschaft revolutioniert.

Unser STEYR Werk in St. Valentin, Österreich, ist eine der modernsten Entwicklungs- und Produktionsstätten für Landmaschinen weltweit. Hier arbeiten wir Tag für Tag an neuen innovativen Konzepten und Technologien, um Traktoren für heute und für morgen zu bauen, auf die Sie sich einfach verlassen können.





# VOR ALLEM **NACHHALTIG**

Unsere Traktoren müssen höchsten Ansprüchen genügen, sowohl aus Sicht unserer Kunden als auch mit Blick auf die Umwelt. Diese Ziele gehen Hand in Hand, denn unsere effizienten Lösungen helfen nicht nur Zeit und Kraftstoff zu sparen, sondern erhalten auch Bestnoten in puncto Nachhaltigkeit.

Diese Tatsache hat unsere CNH Industrial Group bereits neun Mal an die Spitze des Dow Jones Sustainability Index geführt.



### **Umweltverträgliche Fertigung**

Nachhaltigkeit beginnt für uns schon bei der Produktion: Unsere CNH Industrial Group deckt 56 % ihres Strombedarfs mit erneuerbarer Energie und verwertet mehr als 90 % der anfallenden Abfälle sowie ca. 30 % des Abwassers am Standort.

### **Effiziente Technologien**

Mit innovativen Systemen trägt unsere landwirtschaftliche Präzisionstechnologie S-TECH dazu bei, die Produktivität und den Komfort unserer Traktoren zu steigern und die Emissionen auf ein Minimum zu reduzieren.

### **Zuverlässiges Know-how**

Unsere wertvollsten Ressourcen sind unsere Mitarbeiter. Deshalb sind Werte wie Sicherheit am Arbeitsplatz und durch kontinuierliche Weiterbildung für uns sehr wichtig.

### **Nachhaltige Konzepte**

Bei der Weiterentwicklung unserer Traktoren legen wir einen besonderen Fokus auf umweltfreundliche Technologien, um den Kraftstoff- und Energieverbrauch so niedrig wie möglich zu halten.



# IMMER **FÜR SIE** DA

STEYR Service ist der Partner, dem Sie vertrauen können, um die beste Leistung aus Ihrem STEYR Traktor zu holen. Egal, was Sie brauchen, der STEYR Service ist rund um die Uhr für Sie da.

## **Individuelle Finanzierung**

Gemeinsam mit CNH Industrial Capital bietet Ihnen STEYR Service maßgeschneiderte Finanzierungslösungen sowie Leasing- und Mietangebote zu festen Raten. Sprechen Sie mit Ihrem STEYR Händler über Ihre Anforderungen.

## **Originalleistung mit Originalteilen**

Wir arbeiten jeden Tag daran, dass jedes Ersatzteil so schnell wie möglich verfügbar ist und geliefert wird. Dank der sehr gut geführten Lager unserer Händler können wir oft noch am selben Tag oder sogar direkt vor Ort liefern, damit Sie sich schnell wieder der Arbeit widmen können, auf die es ankommt.

## **Produktschulungen**

In Zusammenarbeit mit Ihrem STEYR Händler bieten wir regelmäßige Produktschulungen an, damit Sie das Beste aus Ihrem Traktor und den Lösungen einschließlich S-TECH herausholen können.





### **Perfekter Rundum-Schutz**

Die STEYR PROTECT\* Herstellergarantie schützt Sie vor unerwarteten Kosten und erhöht den Restwert Ihres STEYR Traktors.

### **Vor-Ort-Service**

Ein Servicewagen mit bestensausgebildeten Technikern erledigt die Wartungs- und Reparaturarbeiten vor Ort – auf dem Hof oder auf dem Feld. Wenn Ihr Traktor etwas mehr Aufmerksamkeit benötigt, wird Ihr STEYR Händler versuchen, Ihnen eine Ersatzmaschine zu beschaffen.

### **Worauf Sie sich verlassen können**

Der STEYR Service ist immer für Sie da – 24/7/365. Was auch immer Sie brauchen, rufen Sie uns einfach an unter **0800 7839 7000**.

\* Nicht in allen Ländern verfügbar

# WARTUNG MIT MINIMALEM ZEITAUFWAND

## EINFACHE INSTANDHALTUNG



1



2

1 **REMOTE-FUNKTIONEN** helfen, die Betriebszeit zu maximieren und die Fahrer im Feld zu halten.

2 Die einteilige, von Gasdruckfedern gestützte **MOTORHAUBE** lässt sich auch mit einem Frontanbaugerät in zwei Positionen (45°/90°) anheben.

3 Prüfen des **ÖLSTANDS** und Nachfüllen ohne Anheben der Motorhaube.



3



Wenn das Wetter stimmt, wenn die Bodenverhältnisse gut sind, wenn die Arbeit jetzt erledigt werden muss, dann hat man nicht viel Zeit zu verlieren. Und Sie wollen nicht viel Zeit für die Wartung aufwenden, selbst wenn es um einfache tägliche Kontrollen geht.

Deshalb wurde der STEYR TERRUS CVT mit zahlreichen kleinen Wartungspunkten ausgestattet, die in der Summe einen großen Unterschied bei den Ausfallzeiten ausmachen. Der Kraftstofftank lässt sich einfach vom Boden aus befüllen, und der Motorölstand kann ohne Anheben der Motorhaube überprüft werden, und sie muss auch nicht angehoben werden, um an

den Tankdeckel zu gelangen, sollte ein Nachfüllen erforderlich sein.

Dank erweiterter Konnektivität kann die Verfügbarkeit der Traktoren im Feld maximiert werden; dies geschieht über zusätzliche Supportfunktionen im TERRUS CVT.

Die Fernwartungsunterstützung ermöglicht es Händlern, Wartungs- und Serviceanforderungen aus der Ferne zu erfassen. Die Fernanzeige ermöglicht es dem Betriebsleiter oder Händler, genau zu sehen, was der Bediener sieht. Und Firmware Over-the-Air (FOTA) ermöglicht die drahtlose Aktualisierung der Betriebs-Firmware.

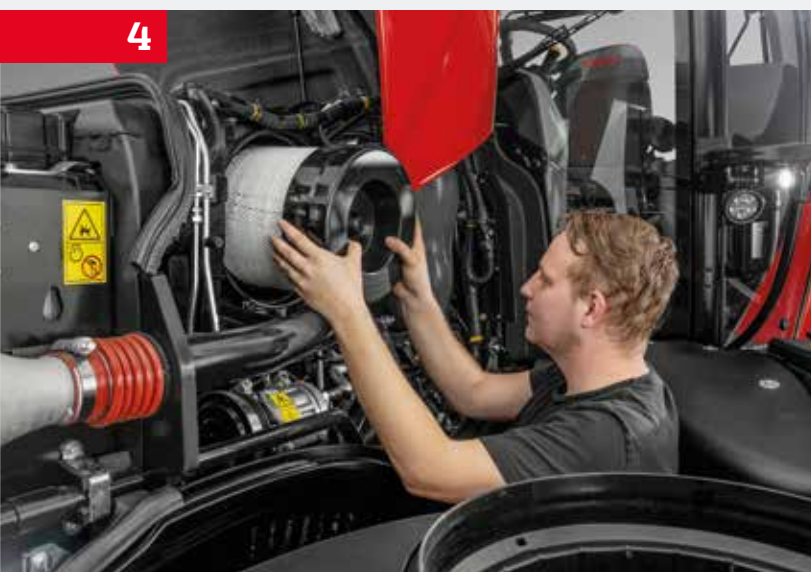

4

4

Kontinuierliche Reinigung über einen **PIC-LON-FILTER** sorgt dafür, dass der Filter nur gewartet werden muss, wenn die entsprechende Warnleuchte angeht.

5

Schnelle und einfache Reinigung des **KÜHLERS** und der **KLIMAANLAGE**

6

Bequemes Befüllen des **KRAFTSTOFFTANKS**



5



6

MODELL		6250 TERRUS CVT		6270 TERRUS CVT		6300 TERRUS CVT	
<b>GETRIEBE</b>							
<b>S-Control™ CVT</b> Stufenloses Getriebe Fahrgeschwindigkeit* 0-50 km/h ECO oder 0-40 km/h ECO		•		•		•	
<b>MOTOR</b>							
<b>Common-Rail-Dieselmotor</b> mit HI-eSCR2-Technologie, 24 Ventilen, Turbolader und Ladeluftkühler, erfüllt die Abgasnorm Stufe V Zylinderanzahl / Hubraum (cm³)		6/6.728		6/6.728		6/6.728	
<b>Motorhöchstleistung</b> ECE R120 <sup>9)</sup> (kW/PS)	<b>Motornennleistung</b> ECE R120 <sup>9)</sup> (kW/PS)	201/273	184/250	212/288	199/271	230/313	221/300
<b>Drehzahl</b> bei Maximalleistung (U/min)	<b>Motornennndrehzahl</b> (U/min)	1.800	2.100	1.800	2.100	1.800	2.100
<b>Max. Drehmoment</b> (Nm bei 1.400 U/min)		1.173		1.194		1.282	
<b>Drehmomentanstieg OECD</b> (%)		40		32		28	
<b>Kraftstoffvorrat</b> Diesel / AdBlue* (l)		410/96		630/96		630/96	
<b>ZAPFWELLE</b>							
<b>Elektrische Zuschaltung und Verstellung der Geschwindigkeiten, Softstart</b>	<b>Zapfwelldrehzahlen</b> (U/min) 540/540E/1.000/1.000E	•		•		•	
	<b>Motordrehzahlen</b> (U/min) 1.871/1.598/1.853/1.583	•		•		•	
	<b>Zapfwellentyp</b>	1 3/8-Zoll mit 21 Keilen/ 1 3/8-Zoll mit 6 Keilen/ 1 3/4-Zoll mit 20 Keilen		1 3/8-Zoll mit 21 Keilen/ 1 3/8-Zoll mit 6 Keilen/ 1 3/4-Zoll mit 20 Keilen		1 3/8-Zoll mit 21 Keilen/ 1 3/8-Zoll mit 6 Keilen/ 1 3/4-Zoll mit 20 Keilen	
	<b>Frontzapfwelle*</b> 1.000 bei 1.886 1.000E bei 1.585 Motordrehzahl (U/min)	•		•		•	
<b>HYDRAULIK</b>							
<b>Elektronische Hubwerksregelung (EHR)</b> mit dynamischer Schwingungsdämpfung Ride Control		•		•		•	
<b>Max. Pumpenförderleistung</b> mit Druck-/ Volumenstromregelung, Load-Sensing	165 l/min	•		•		•	
	220 l/min	-		•		•	
<b>Max. Betriebsdruck</b> (Bar)		215		215		215	
<b>Max. Hubkraft</b> (kg)		11.058		11.058		11.058	
<b>Zusatzsteuergeräte</b>	<b>Hecksteuergeräte: bis zu 5 elektrische konfigurierbar</b>	•		•		•	
	<b>Mittensteuergeräte: bis zu 3 elektrische</b>	•		•		•	
<b>Heckhubwerk</b> Kat III/IVN mit Schnellfanghaken		•		•		•	
<b>Integriertes Fronthubwerk*</b> max. Hubkraft (kg)		6.016		6.016		6.016	

MODELL		6250 TERRUS CVT	6270 TERRUS CVT	6300 TERRUS CVT
<b>ALLRADANTRIEB</b>				
<b>Zuschaltung</b> elektrohydraulisch mit Traktionsmanagement		●	●	●
<b>VORDERACHSLENKUNG</b>				
<b>Gefederte Vorderachse</b>		●	●	●
<b>Lenksystem</b> Hydraulisch, Load-Sensing-System		●	●	●
<b>Lenkrad</b> Höhen- und neigungsverstellbar		●	●	●
<b>Lenkwinkel</b> Spurweite <sup>2)</sup> 1.930 mm (°)		55	55	55
<b>Min.Wenderadius</b> Spurweite <sup>2)</sup> 1.930 mm (m)		7,7	7,7	7,7
<b>BREMSEN</b>				
Dual-Nassscheibenbremsen, hydraulisch betätigt		●	●	●
Allradbremsung mit Opti-Stop ist Standard		●	●	●
Zweileitungs-Druckluft-Bremsanlage		●	●	●
S-Brake patentierte Anhängerbremsanlage		●	●	●
<b>BEREIFUNG</b>				
<b>Maximale Bereifung<sup>3)</sup></b>	Vorn	600/70R30	650/60R34	650/60R34
	Hinten	710/70R42	710/75R42	710/75R42
<b>GEWICHT</b>				
<b>Ungefähres Leergewicht*</b> (kg)		11.350	11.530	11.530
<b>Zulässiges Gesamtgewicht</b> (kg)		16.800	16.800	16.800
<b>ABMESSUNGEN<sup>2)</sup></b>				
<b>Max. Länge</b> (mm)		5.825		
<b>Min./Max. Breite</b> (mm)		2.536/2.993		
<b>Gesamthöhe</b> (mm)		3.457		
<b>Radstand</b> (mm)		2.995		
<b>Min. – max. Spurbreite vorn</b> (mm)		1.858 – 2.258		
<b>Min. – max. Spurbreite hinten, mit Flanschachse</b> (mm)		1.840 – 2.052		
<b>Min. – max. Spurbreite hinten, mit verstellbarer Stangenachse</b> (mm)		1.840 – 2.374		

● Standard    ● optional    – Nicht lieferbar

\* Abhängig von länderspezifischen gesetzlichen Anforderungen und Spezifikationen

<sup>1)</sup> ECE R120 entspricht ISO 14396 und 97/68EC

<sup>2)</sup> mit Standardbereifung

<sup>3)</sup> andere Reifen als Sonderausstattung auf Anfrage (d. h. als Kostenoption)



Mit Sicherheit fahren Sie besser. Lesen Sie vor der Nutzung dieses Fahrzeugs die Betriebsanleitung und machen Sie sich mit der Handhabung der einzelnen Bedienelemente vertraut. Beachten Sie die Hinweisschilder und nutzen Sie die Sicherheitseinrichtungen zu Ihrer persönlichen Sicherheit. Diese Broschüre ist für den internationalen Gebrauch bestimmt. Die Verfügbarkeit einiger Modelle sowie von Standard- und Sonderausstattungen kann von Land zu Land unterschiedlich sein.



STEYR behält sich das Recht vor, jederzeit und ohne vorherige Ankündigung Änderungen am Design und an der technischen Ausführung vorzunehmen, ohne dass STEYR dadurch in irgendeiner Weise verpflichtet ist, diese auf bereits verkaufte Einheiten zu übertragen. Angaben, Beschreibungen und Bildmaterial entsprechen dem aktuellen Stand zum Zeitpunkt der Veröffentlichung, können jedoch ohne vorherige Ankündigung und jederzeit geändert werden. Bildmaterial kann bestimmte Länderausführungen, Sonderausstattungen sowie unvollständige Standardausführungen zeigen.

TP01 / SM / 07.21 / Gedruckt in Österreich – Cod. n. 2150051D00  
[www.steyr-traktoren.com](http://www.steyr-traktoren.com)

[steyr-traktoren.com](http://steyr-traktoren.com)



**STEYR**  
TRAKTOREN